

INSTRUKCJA OBSŁUGI

DRON RC SYMA X31 2.4 GHZ GPS 5G KAMERA HD

Parametry techniczne

- Waga: 185 g
- Wymiary: 335 mm x 335 mm x 78 mm
- Zasięg: 350 m
- Maksymalna wysokość lotu: 100 m
- Zasięg transmisji video: 350 m
- Czas lotu: około 19 minut
- Czas ładowania: około 180 minut
- Temperatura pracy: 0°C – 40°C
- Częstotliwość transmisji video: 5 GHz
- Częstotliwość pracy nadajnika: 2.4 GHz
- Maksymalna moc nadajnika: -3.73 dBm
- Zasilanie drona: Akumulator 7.6 V 1300 mAh
- Zasilanie kontrolera: 4x bateria AA (brak w zestawie)
- Czas ładowania kontrolera: około 60 minut

Zawartość zestawu:

- Dron
- Kontroler
- Dwa przewody ładujące USB
- Dwa zapasowe śmigła
- 4 osłony śmigieł
- Instrukcja obsługi

Aplikacja SYMA

Pobierz aplikację SYMA Pro! W tym celu zeskanuj poniższy kod QR.



iOS



Android(Google play)



Android

Dla najlepszego efektu użyj urządzenia z systemem iOS 8.0 / Android 5.0 lub nowszym.

Budowa drona

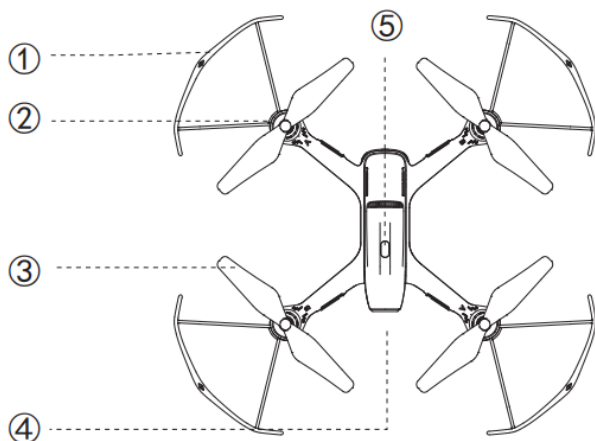

- | | |
|------------------|--------------------|
| 1. Osłona śmigła | 4. Przednia kamera |
| 2. Silnik | 5. Włącznik |
| 3. Śmigło | 6. Akumulator |

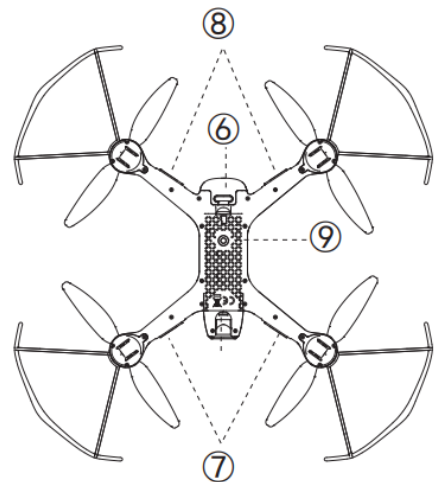

- | |
|------------------------|
| 7. Przednia lampka LED |
| 8. Tylna lampka LED |
| 9. Dolna kamera |

Budowa kontrolera

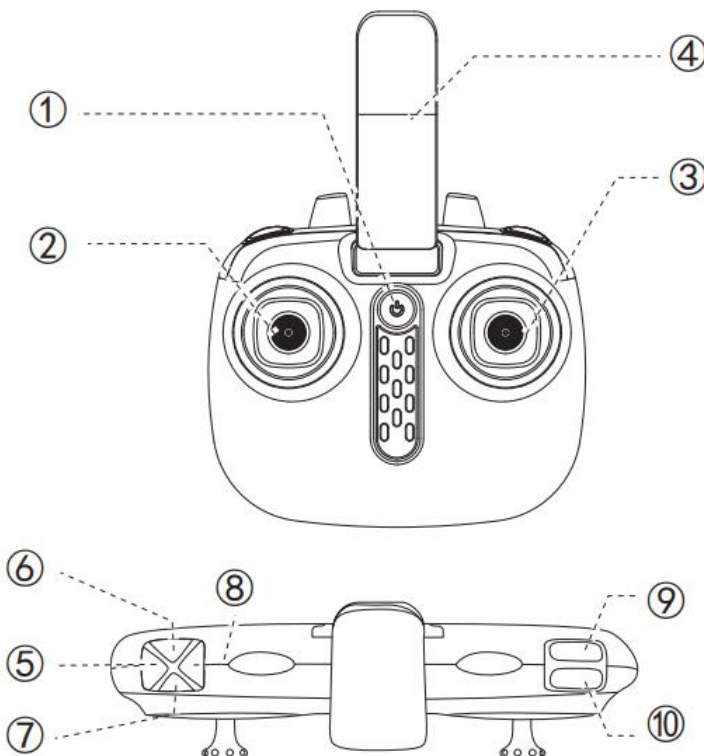

- | |
|---|
| 1. Włącznik |
| 2. Lewy drążek (Wciśnij, aby wyregulować znoszenie, puść, aby wyjść z trybu regulacji) |
| 3. Prawy drążek (Długie przytrzymanie włączy tryb Headless, krótkie wciśnięcie zmieni tryb prędkości) |
| 4. Uchwyt na telefon |
| 5. Zdjęcie |
| 6. Obniżenie kamery |
| 7. Podniesienie kamery |
| 8. Nagranie |
| 9. Powrót do domu |
| 10. Lądowanie/startowanie jednym przyciskiem |

Montaż śmigieł

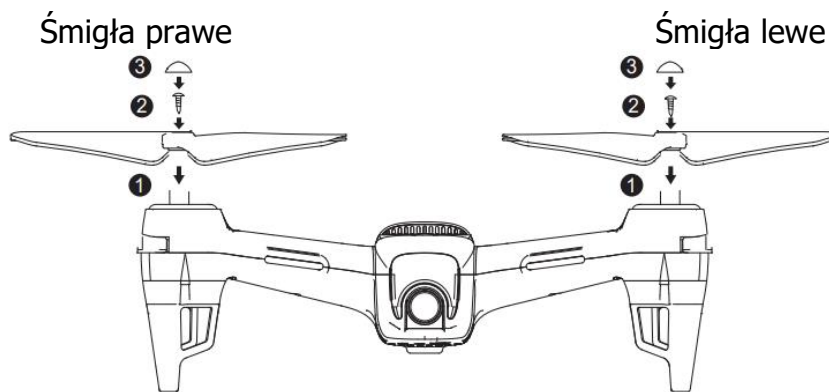

- Śmigła zamontuj zgodnie z informacjami zawartymi na obrazu. Upewnij się, że zamontowane są zgodnie z kierunkiem obrotu.
- Upewnij się, że śmigła prawe i lewe zostały zamontowane na odpowiednich ramionach.
- Montaż należy przeprowadzić delikatnie, aby nie uszkodzić śmigieł.
- Należy korzystać jedynie ze śmigieł dostarczonych przez producenta.
- Śmigła zużywają się. Należy regularnie kontrolować ich stan i wymienić je na nowe, gdy to konieczne.

Montaż osłony śmigła

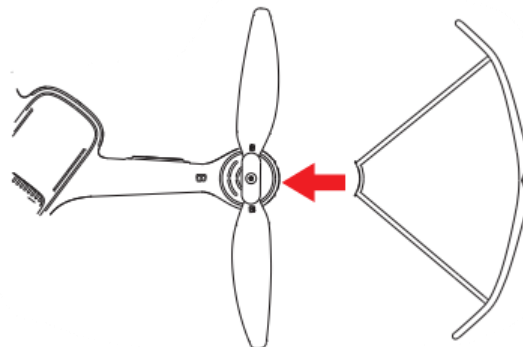

Montaż uchwytu na telefon

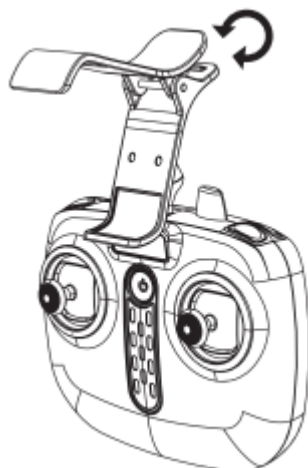
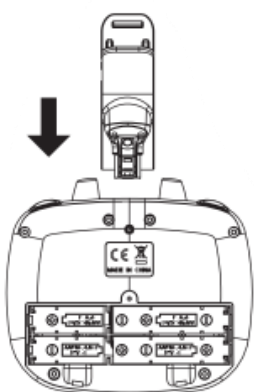

- Wciśnij uchwyt w gniazdo kontrolera, aby go zamontować.
- Użyj klipsa, aby dopasować rozmiar do telefonu.
- Pociągnij uchwyt, aby odłączyć go od kontrolera.

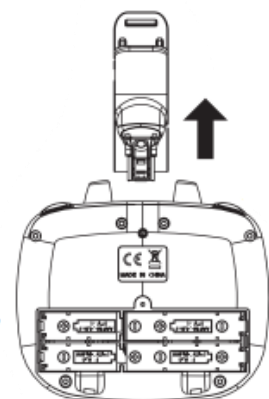

Demontaż akumulatora

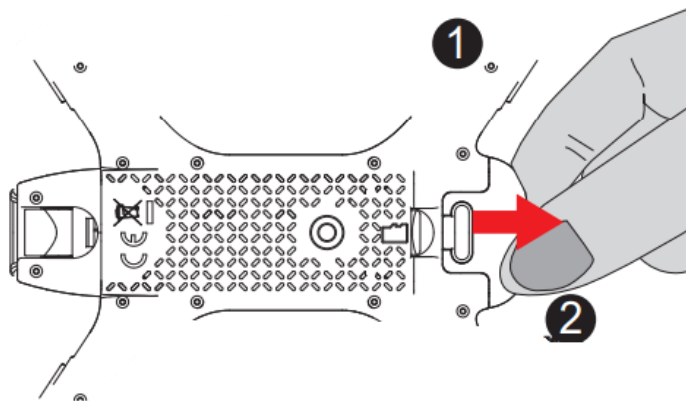

Ładowanie akumulatora

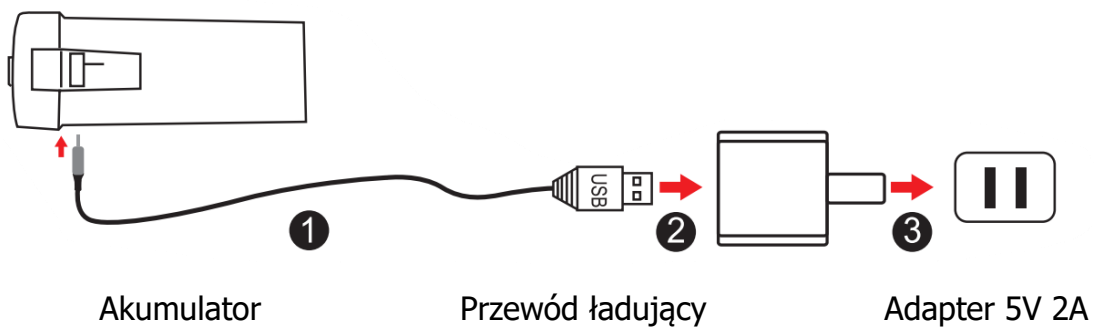

Podczas ładowania:

- Lampka miga powoli, gdy akumulator jest naładowany.
- Lampka świeci się stale, gdy trwa ładowanie.
- Lampka miga szybko, gdy występuje jakiś problem.

Akumulator należy ładować jedynie przy użyciu przewodu dołączonego do zestawu.

Czas ładowania wydłuży się, gdy napięcie wyjściowe adaptera będzie mniejsze niż zalecane.

Montaż akumulatora

- Upewnij się, że osłona akumulatora została odpowiednio zamontowana.

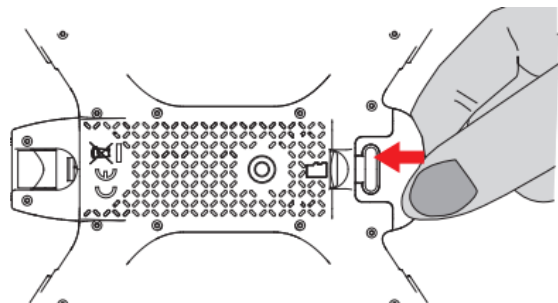

Montaż baterii kontrolera

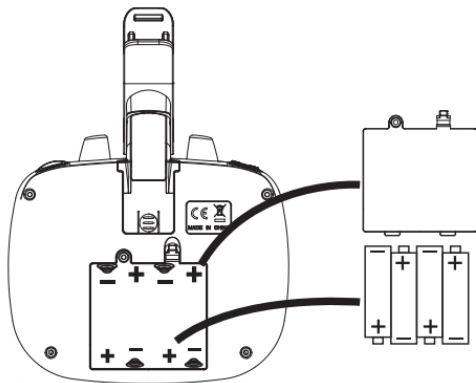

1. Otwórz osłonę baterii.
2. Włóż 4 baterie AA w gniazda zgodnie z oznaczeniami biegunowości.
3. Zamknij osłonę i upewnij się, że jest odpowiednio zabezpieczona.

Przygotowanie do lotu

- Po włączeniu lampka na kontrolerze będzie migać szybko.
- Po włączeniu drona, jego lampka będzie migać szybko.
- Podczas parowania lampka drona będzie migać powoli.
- Gdy parowanie zostanie zakończone, lampka będzie świecić się stale.

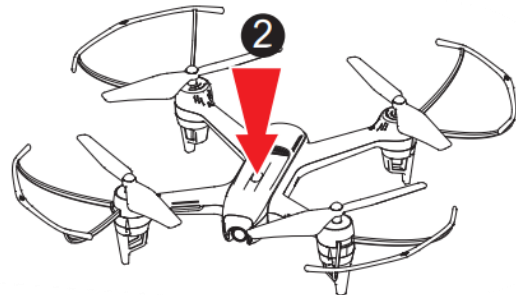
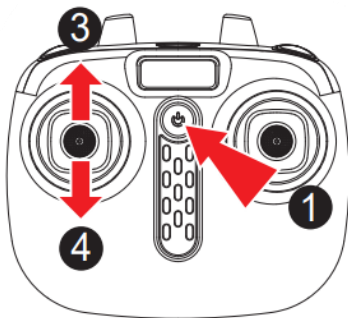

Kalibracja kompasu

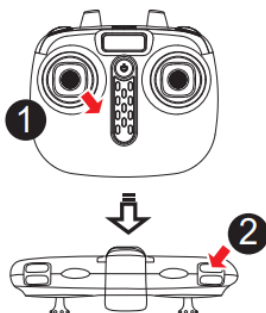

Wciśnij, aby rozpocząć kalibrację. Lampka zacznie migać wolno.



Złap drona i obróć go kilkakrotnie w poziomie. Lampka zacznie migać szybko.

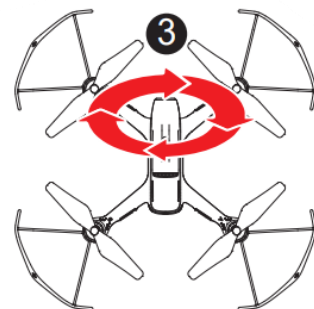

Trzymając drona przodem do góry obróć go kilkakrotnie. Lampka zacznie świecić się stale.

- Kalibrację kompasu powinno się przeprowadzać z dala od źródeł zaburzeń pola elektromagnetycznego, np. dużych, metalowych obiektów, samochodów lub budynków o stalowej konstrukcji.
- Podczas trzymania drona w poziomie (krok 2) jego wychylenie nie może przekraczać 30°.

Wykrywanie satelit

Podczas wykrywania tylna lampka LED będzie świecić się na pomarańczowo. Gdy dron zarejestruje lokację startową, lampka zmieni kolor na zielony – dron jest wtedy gotowy do lotu.

- Pierwsze wykrywanie satelit może zająć kilka minut. Jeśli dron nie jest w stanie wykryć żadnych satelit, ponownie wykonaj kalibrację kompasu.
- Przed rozpoczęciem lotu należy ustawić drona na dużej, otwartej przestrzeni i upewnić się, że tryb GPS jest aktywny.
- Gdy tylna lampka drona zacznie szybko migać, oznacza to, że sygnał GPS jest słaby. Należy wtedy manualnie sprowadzić drona na ziemię i ponownie przeprowadzić wykrywanie satelit.

Włączenie drona

Trzy metody uruchomienia drona:

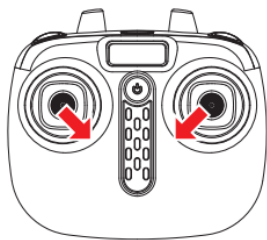

Wychył drążki w dół i do środka

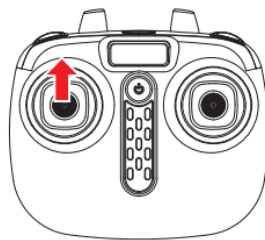

Wychył lewy drążek w górę i po chwili przywróć go do podstawowej pozycji

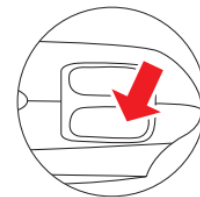

Wciśnij przycisk lądowania/startowania jednym przyciskiem

Wyłączenie drona

Trzy metody uruchomienia drona:

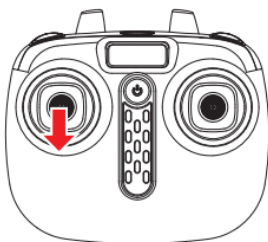

Wychył lewy drążek w dół na 2-3 sekundy

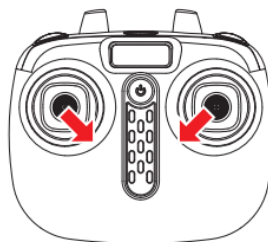

Wychył oba drążki w dół i do środka

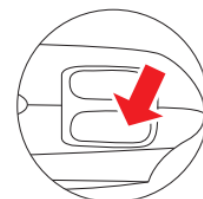

Wciśnij przycisk lądowania/startowania

- Dron wyłączy się automatycznie, jeśli jego wychylenie przekroczy 90°.

Sterowanie dronem

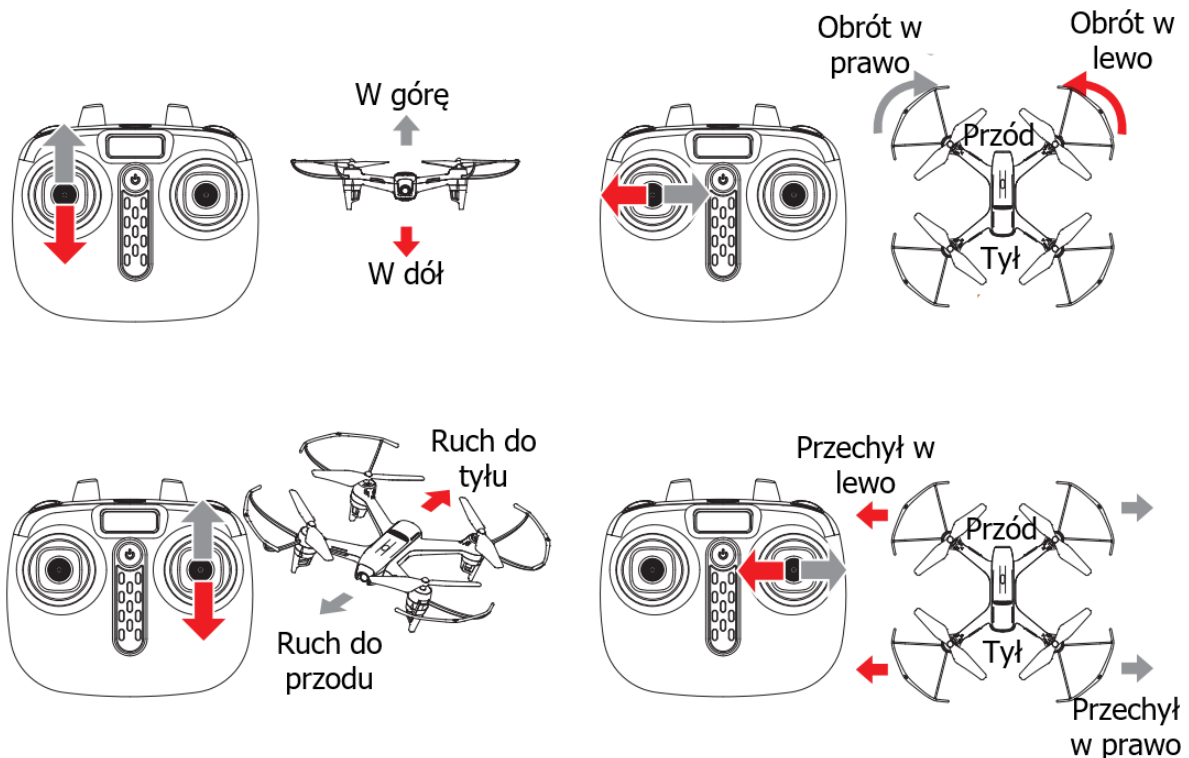

Tryby lotu

Pozycjonowanie optyczne: przednia lampka świeci się na biało, a tylna na żółto.

- Gdy lampka świeci się na czerwono, oznacza to, że sygnał jest zbyt słaby i dron nie może określić widocznego punktu.
- Działanie może być zaburzone przez bardzo ciemne powierzchnie, powierzchnie odbijające światło i lot na wysokości powyżej 6 m.
- Pozycjonowanie optyczne działa tylko podczas lotu na wysokości poniżej 6 m.

Tryb GPS: przednia lampka świeci się na biało, a tylna na zielono.

- Gdy akumulator jest naładowany, tryb ten pozwala na lot do 500 m od kontrolera i wysokość do 100m.
- Gdy poziom naładowania akumulatora jest niski, dron oddali się jedynie na 20 m od kontrolera na maksymalnej wysokości 20 m.
- Gdy tylna lampka zacznie migać szybko, oznacza to, że sygnał GPS jest słaby i dron nie może określić swojej pozycji.
- Z trybu GPS nie należy korzystać wewnątrz budynków.

Tryb Headless: lampka drona miga raz na 4 sekundy.

1. Konfiguracja kierunku: kierunek, w który skierowany jest przód drona podczas uruchomienia zostanie ustalony jako kierunek przedni.

2. Włączenie trybu Headless:

- Po zakończeniu parowania przytrzymaj prawy drążek wciśnięty przez około 3 sekundy. Kontroler zapika osiem razy, aby poinformować o włączeniu trybu. Aby wyłączyć tryb, również należy przytrzymać prawy drążek wciśnięty przez około 3 sekundy.
- Tryb Headless pozwala na sterowaniem dronem względem ustalonego wcześniej kierunku, bez zwracania uwagi na obecne położenie drona.

Kalibracja poziomu

Ustaw drona na płaskiej powierzchni, a następnie wychyl oba drążki w dół i w prawo na około 3 sekundy. Lampka zacznie szybko migać, a gdy proces zostanie zakończony, przestanie migać i będzie świecić się ciągle.

- Proces kalibracji nie może zostać przeprowadzony, jeśli odchylenie drona przekracza 10°.

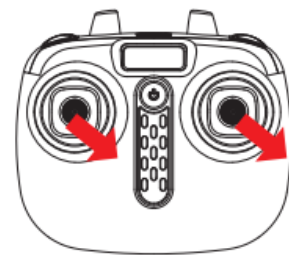
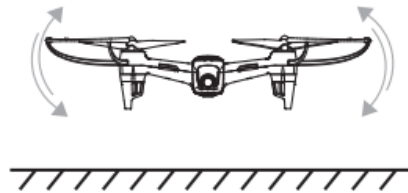

Wybór prędkości

Przyciśnij prawy drążek, aby zmienić maksymalną prędkość, z jaką może poruszać się dron.

1. Tryb wolny włączony jest domyślnie podczas uruchomienia drona.
2. Po włączeniu trybu szybkiego dron zapika dwa razy, a po przełączeniu w tryb wolny zapika raz.

Start/ładowanie jednym przyciskiem

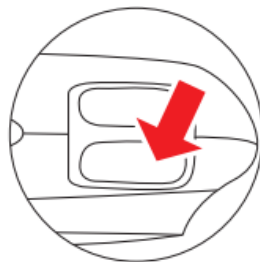
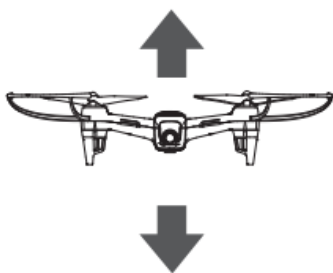

1. Gdy dron znajduje się w trybie oczekiwania, wciśnij przycisk, aby unieść się na wysokość 1.5 m nad ziemią.
2. Gdy dron jest w locie, naciśnij przycisk, aby automatycznie wylądował na ziemi.

Robienie zdjęć i nagrywanie filmów

1. Aby zrobić zdjęcie należy wcisnąć odpowiedni przycisk. Lampka drona zamiga, gdy zdjęcie zostanie wykonane.

2. Aby nagrać film, należy wcisnąć odpowiedni przycisk. Lampka zamiga dwa razy informując o

rozpoczęciu procesu nagrywania. Aby zakończyć nagrywanie, należy ponownie wcisnąć przycisk nagrywania, a lampka zacznie świecić się stale, co oznacza, że nagrywanie jest zakończone.

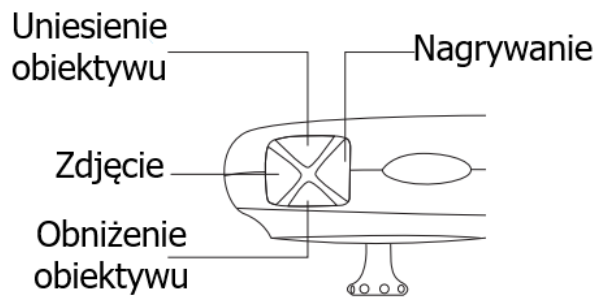

Obsługa gestami

1. Aby zrobić zdjęcie, stań około 1.5 m od kamery drona i przez około 3 sekundy utrzymaj gest widoczny obok.



2. Aby nagrać film, stań około 1.5 m od kamery drona i przez około 3 sekundy utrzymaj gest widoczny obok.



- Sterowanie gestem nie działa, gdy uruchomiona jest dolna kamera.
- Kamera może samodzielnie robić zdjęcia, gdy jakikolwiek przedmiot będzie przypominał rozpoznawane gesty.
- Jeśli w dronie nie znajduje się karta pamięci zdjęcia będą zapisywane na połączonym telefonie.
- Maksymalna obsługiwana pojemność karty wynosi 64 GB.

Powrót do domu

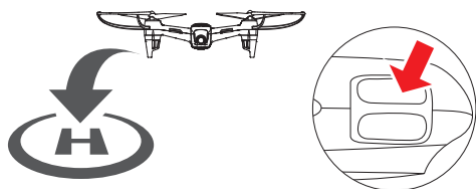

Gdy dron pracuje w trybie GPS, przytrzymaj przycisk powrotu do domu, a dron automatycznie wróci do miejsca startu. Podczas powrotu możesz korzystać z lewego drążka, aby unikać przeszkód. Aby przerwać powrót ponownie przez chwilę przytrzymaj przycisk.

- Jeśli dron znajduje się na wysokości mniejszej niż 20 m, to po włączeniu trybu powrotu uniesie się 20 metrów nad ziemię.
- Jeśli dron znajduje się na wysokości większej niż 20 m, to po włączeniu trybu powrotu pozostanie na tej wysokości.

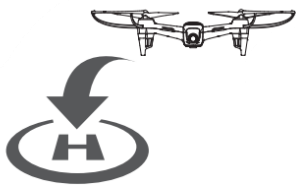

Jeśli dron straci połączenie z kontrolerem na więcej niż 20 sekund, rozpocznie proces automatycznego powrotu do miejsca startu. Jeśli sygnał zostanie przywrócony, można przytrzymać przycisk powrotu do domu, aby odzyskać kontrolę.

- Dron nie unika przeszkód podczas automatycznego powrotu.
- Automatyczny powrót nie jest możliwy, gdy sygnał GPS jest słaby.
- Jeśli dron utraci połączenie z kontrolerem na więcej niż 20 sekund, a sygnał GPS będzie słaby, dron wyląduje bezpośrednio w miejscu, w którym się znajduje.

Powrót automatyczny w przypadku niskiego poziomu naładowania



Gdy poziom naładowania akumulatora drona jest niski, rozpocznie on automatyczny powrót do miejsca startu. Podczas powrotu można używać lewego drążka, aby unikać przeszkód.

- Tryb automatycznego powrotu może zostać przerwany, gdy dron znajduje się mniej niż 20 metrów od miejsca startu. Jeśli dron znajduje się dalej, przerwanie powrotu jest niemożliwe.

Funkcje aplikacji

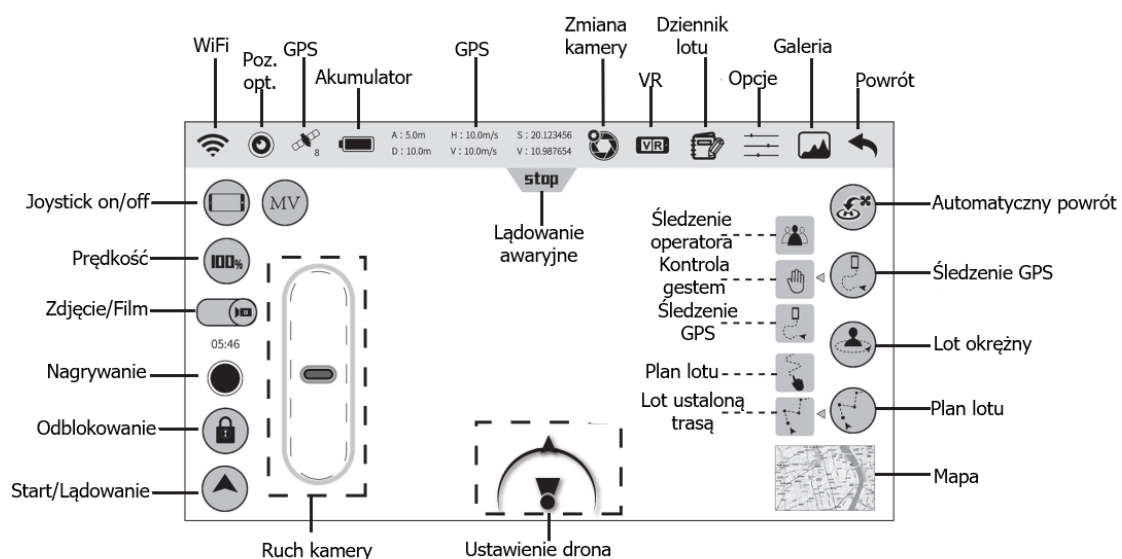

Wskaźniki LED

Nr	Status lampki	Znaczenie
1	Przednia lampka jest biała, a tylna żółta	Pozycjonowanie optyczne
2	Przednie lampka białą, a tylna zielona	Tryb GPS
3	Migają co 4 sekundy	Tryb Headless
4	Lampki migają dwa razy, a następnie mają przerwę 1.5s	Nagrywanie filmu
5	Lampki migają szybko	Trwa parowanie lub kalibracja poziomu
6	Lampki migają dwa razy co sekundę	Niski poziom naładowania akumulatora
7	Lampki migają raz co sekundę	Brak sygnału
8	Przednia lampka świeci się stale, a tylna miga powoli	Błąd GPS
9	Przednia lampka świeci się stale, a tylna miga szybko	Słaby sygnał GPS

Rozwiązywanie problemów

PROBLEM	PRZYCZYNA	ROZWIĄZANIE
Dron nie odpowiada	<ol style="list-style-type: none">1. Zbyt niskie napięcie2. Rozładowany kontroler	<ol style="list-style-type: none">1. Naładuj drona2. Naładuj kontroler
Opóźniona reakcja drona	<ol style="list-style-type: none">1. Rozładowany kontroler2. Występują zakłócenia częstotliwości	<ol style="list-style-type: none">1. Naładuj kontroler2. Przenieś się w miejsce, gdzie nie będzie zakłóceń
Dron dryfuje w bok	Błędna kalibracja poziomu	Przeprowadź kalibrację drona
Dron nie leci poprawnie w trybie Headless	Dron uczestniczył w kolizji	Ponownie wykonaj kalibrację kierunku przedniego
Dron nie unosi się równomiernie, niekontrolowanie zmienia wysokość lotu	<ol style="list-style-type: none">1. Błędnie przeprowadzona kalibracja poziomu2. Złe warunki pogodowe3. Kolizja zaburzyła odczyty z żyroskopu	<ol style="list-style-type: none">1. Ponownie przeprowadź kalibrację.2. Poczekaj, aż pogoda się poprawi.3. Ponownie przeprowadź kalibrację.

Ostrzeżenia

1. Produkt należy przechowywać w suchym miejscu, gdyż dostęp wilgoci i wody może prowadzić do jego uszkodzenia.
2. Produkt należy przechowywać z dala od źródeł ciepła i otwartego ognia, gdyż mogą one prowadzić do trwałego uszkodzenia produktu.
3. Podczas ładowania akumulatory powinny znajdować się pod stałym nadzorem osoby dorosłej.
4. Nie należy zbliżać pracującego drona do twarzy, włosów ani innych elementów ciała.
5. Dronem nie należy latać w pobliżu tłumów ludzi i zwierząt, wysokich budynków i linii wysokiego napięcia.
6. Nie należy utrudniać ani blokować pracy śmigieł.
7. Należy regularnie kontrolować stan produktu, w przypadku stwierdzenia jakichkolwiek nieprawidłowości należy natychmiast przerwać korzystanie.
8. Nie należy samodzielnie naprawiać ani modyfikować produktu.
9. Uszkodzony produkt należy oddać do specjalnego punktu odbioru zużytego sprzętu elektrycznego i elektronicznego.
10. Instrukcja oraz opakowanie zawierają ważne informacje, należy więc zachować je na wypadek wystąpienia jakichkolwiek wątpliwości.

Ostrzeżenia dotyczące korzystania z baterii

1. Nie należy ładować baterii jednorazowych.
2. Przed rozpoczęciem ładowania akumulatory należy wyjąć z produktu.
3. Podczas ładowania akumulatory powinny znajdować się pod stałym nadzorem osoby dorosłej.
4. Nie należy korzystać jednocześnie z różnych typów baterii oraz z baterii nowych i wyczerpanych.
5. Baterie należy wkładać zgodnie z oznaczeniami biegunowości.
6. Wyczerpane baterie należy wyjąć z produktu.
7. Nie należy zwierać złączy zasilania.

KX5042 Dron RC Syma X31 2.4 GHz GPS 5G kamera HD

Importer: KIK Sp. z o. o. sp. k. Aleja 1000 – lecia Państwa Polskiego 8, 15 – 111 Białystok

Wyprodukowano w Chinach